



# Hjelmco Oil

*Aviation gasolines, turbo fuels & lubricants.*

TILL INNEHAVARE AV DEPÅAVTAL MED  
HJELMCO OIL AB

Sollentuna 99 11 03

LH/LH

## AVDUNSTNINGSFÖRLUSTER MM

Hos några enstaka kunder har vi ibland noterat ett utgående lager vid redovisningsperiodens slut som **överstiger** cisternens lagringskapacitet.

Detta har ofta helt naturliga orsaker.

Med detta brev vill vi från Hjelmco identifiera några av dessa naturliga orsaker och rekommendera förslag på åtgärder allt i syfte att spara pengar för våra kunder.

Det är viktigt att förstå att depåavtalet med Hjelmco innebär att depåinnehavaren står ansvaret för erhållet bränsle efter det att bränslet lämnat Hjelmco:s tankbil.

Depåavtalet är ett "avbetalningsavtal" på levererat bränsle där avbetalningstakten motsvarar den takt med vilket bränslet lämnar cisternen.

Flygbränslet kan lämna cisternen på flera sätt. Den absoluta huvuddelen passerar tankningsmätaren och går direkt till flygplanen. Men en liten del av bränslet i lagringscisternen försvinner i form av avdunstning samt vid den dagliga dräneringen.

Mängden bränsle som lämnar cisternen kan beräknas på olika sätt.

Vad gäller mängden som passerar tankningsmätaren, har varje mätare ett mätfel. Mätfelet får maximalt vara +/- 0,5 %.

En årsomsättning om 20 m<sup>3</sup> kan således mäta +/- 100 liter fel per år.

Avdunstningen vilken bl.a. beror på fyllnadsgraden av cisternen, bränsletemperaturen (som i sin tur beror på placeringen av tanken - i skugga eller i solen och

1 DEPÅ.08/TXTAVTAL

HJELMCO OIL AKTIEBOLAG.

A private company.  
Registered office: STOCKHOLM, Sweden.  
Registered number: 556210-9156.  
V.A.T. ident. no.: SE556210915601.

*Oil Terminal, Distribution & Services.*

Stuvargatan 9,  
S-721 32 VÄSTERÅS, Sweden.  
Phone int. +46 21 12 31 76  
Fax int. +46 21 18 46 20  
Mobile phone int. +46 10 288 16 34

*Supply & Marketing.*

Runskogsvägen 4 B,  
S-191 48 SOLLENTUNA, Sweden.  
Phone int. +46 8 626 93 86  
Fax int. +46 8 626 94 16  
Mobile phone int. +46 10 210 46 34

utomhustemperaturen), bränsleomsättningshastigheten, manluckans och rörsystemens täthet samt förekomsten av tryck-vacumventil och dess funktion påverkar också. Det är helt normalt att en 10 m<sup>3</sup> cistern som fylls 2 ggr om året kan lufta bort 200-300 liter.

Den dagliga vattendränningen innebär ofta att cirka 1-2 liter pumpas upp från cisternen varje tankningsdag. Om tankanläggningen används 150 dagar/år innebär detta oftast 200 - 300 liters uttag av bränsle som inte registreras på tankningsmätaren.

Det är således helt normalt vid en årsomsättningen om 20.000 liter att sammantaget 400-700 liter bensen lämnar bränsletanken per kalenderår utan att detta registreras på tankningsmätaren.

Många av Hjelmcos depåkunder har haft depåavtal under ett flertal år. Således efter 3-4 år kan det "saknas" 1500-2000 liter för en vanlig 10 m<sup>3</sup> cistern.

Det som är helt normalt behöver dock inte alltid inträffa. Kröning av bränslemätare kan ske regelbundet varvid justering av mätaren hamnar nära eller på +/- 0,0 % varvid eventuellt mätfel kan elimineras. Kröning beställs ex.vis hos SP tel. 033-165000. Lämpligen görs detta årligen och i samband med att övriga bilbensinmackor i närområdet också kröner sina mätare. Efterfråga alltid pris före kröning innan denna beställs.

En nästan tom tank dunstar mer bränsle än en fylld. Det kan således vara "smart" att hålla en hög fyllnadsnivå av bränslecisternen för att minimera avdunstningsytan. Packningar till manlucka kan med årens lopp torka och behöva bytas. Tryck-och vacuumventilen till tankanläggningen kan ha hakat sig. Ny manluckepackning är lätt att byta (lös packning kan ex.vis beställas från AB Gårdscisterner tel 08-54953000). Tryck- och vacuumventilen kan monteras isär och rengöras samt smörjas med CRC. Reservdelar till tryck- och vacuumventil kan beställas från Wennströms i Kungsör tel. 0227-41024.

Dräneringsbränsle behöver inte hållas i dräneringsfat för kassation. Ofta är 97-98 % av dräneringsbränslet helt rent och kan hållas i retur i tanken. Eftersom kondensvatten och ev. rostflagor klart separerar från flygbensin är det lätt att med ex.vis en kaffebringare av glas skilja det bränsle som går att använda och det som måste kasseras. En gammal Melittabringare kan således betala sig snabbt.

Förluster som uppkommit måste redovisas som förbrukning till Hjelmcos - i annat fall motsvarar inte redovisat lager det verkliga bränslelagret.

Vi ber våra depåavtalskunder att ta hänsyn till de naturliga "bränsleförbrukningar" som uppkommer och vid kommande redovisningar kompensera för detta.

Lämpligen kan en fast volym beräknas och redovisas under december månad en gång per kalenderår.

För att detta skall bli ihågkommet har vi infört en extra rad på rapporteringsblanketten och vi ber Er att i fortsättningen använda kopia av bifogad blankett för den månatliga redovisningen.

MED VÄNLIG HÄLSNING  
HJELMCO OIL AB

*Lars Hjelmberg*  
Lars Hjelmberg

Bil. Rapporteringsblankett från depå.

**S.2.5:4** Pressure - Vacuum Valve 

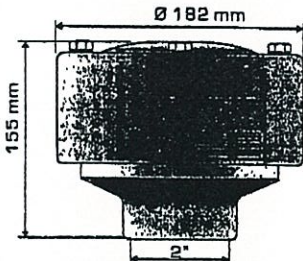
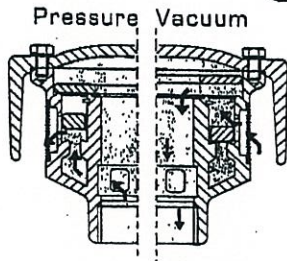
**Standard settings**

Item no.	Pressure	Vacuum
210-71	2000 Pa	250 Pa
210-72	2000 Pa	500 Pa

**Materials**  
Lid and housing: Heat-treated and hardened aluminum alloy.  
Pressure discs, Aluminum and copper alloys, partly Teflon coated.  
Flame retarder: Stainless steel gauze.

Threading, 2" female BSP

Brickorna rengöres med 5.56 från CRC Chemicals Sweden AB Mölndal  
031-875520.  
fax 031-273991

**Flow against static pressure**

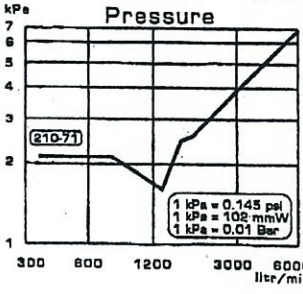
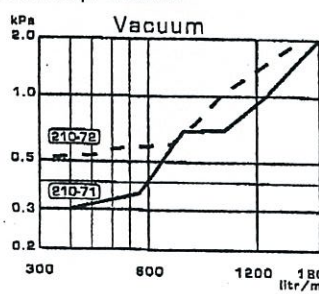
1 kPa = 0.145 psi  
1 kPa = 102 mmW  
1 kPa = 0.01 Bar

**F. Wennström AB** *Lennart Bergstedt*

Postadress/Postal address  
Box 42  
S-736 21 KUNGSÖR  
SWEDEN

Telefon/Telephone  
0227-133 35  
Int. 46 227 13335

Telefax  
0227-116 69  
Int. 46 227 11669



# Hjelmco Oil

Aviation gasolines, turbo fuels & lubricants.

..... den .....

## L A G E R A V R Ä K N I N G S B E S K E D

D E P Å .....

AVGAS ..... för månad.....

Ingående lagersaldo den förste i månaden .....liter

+ Inleveranser under månaden .....liter

- Utgående lagersaldo den siste i månaden .....liter

= Månadens förbrukning ..... liter  
=====

+ Avdunstning/mätfel/dräneringsförlust  
anges 1 gång/år per december avräkning  
enligt infobrev 991103. ....liter

= December månads förbrukning =====liter

Insändes till Hjelmco Oil AB förslagsvis till telefax  
08-626 94 16 senast den 5 i månaden efter  
förbrukningsmånaden.

OBS! Likvid skall vara Hjelmco Oil AB tillhanda senast den  
15 i månaden efter förbrukningsmånaden.  
Vid sen likvid utgår övertidsränta med 12 % per år.

1 DEPA.04/TXTAVTAL

HJELMCO OIL AKTIEBOLAG.

A private company.  
Registered office: STOCKHOLM, Sweden.  
Registered number: 556210-9156.  
V.A.T. ident. no.: SE556210915601.

Oil Terminal, Distribution & Services.

Stuvargatan 9,  
S-721 32 VÄSTERÅS, Sweden.  
Phone int. +46 21 12 31 76  
Fax int. +46 21 18 46 20  
Mobile phone int. +46 10 288 16 34

Supply & Marketing.

Runskogsvägen 4 B,  
S-191 48 SOLLENTUNA, Sweden.  
Phone int. +46 8 626 93 86  
Fax int. +46 8 626 94 16  
Mobile phone int. +46 10 210 46 34